

Installation Guide



Wireless Switch and Receiver

NOTE:
The switch can not work alone, must pair with our receiver.



To avoid electric shock while installing the Receiver, please disconnect the mains voltage (switch off circuit breaker) before installation. Failure to observe the installation instructions can cause fire or other hazards. Do not attempt to service or repair the product yourself. We recommend the installation by a qualified Electrician only. Do not continue to operate the product if it becomes visibly damaged.

***Work on 230 V mains supply shall only be carried out by Licensed Electricians.**

1

1. Switch Technical Parameters

- **Power Model:** Power generation by mechanical force
- **Work Frequency:** 433MHz
- **Number Keys:** 1, 2, 3 keys
- **Color:** White/Black/Silver
- **Lifetime:** 100,000 times
- **Distance:** 30m(indoor), 80m(outdoor)
- **Waterproof Level:** IP 65
- **Weight:** 80g
- **Certification:** CE, RoHS, FCC, UKCA
- **Dimension:** L86mm * W86mm * H14mm



Disclaimer: Operating distance can vary when the receivers are installed in a IP rated box or due to other factors like how many walls or intrusions come in between line of sight of the receiver and the switch.

2

2. Receiver Technical Parameters

- **Power Consumption:** <0.1W
- **Working Temperature:** -20°C - 55°C
- **Storage Capacity:** 6 switch-keys
- **Power Model:** AC 100-250V, 50/60 Hz
- **Distance:** 30m(indoor), 80m(outdoor)
- **Color:** White
- **Weight:** 64g
- **Comm:** ASK / 433MHz
- **Certification:** CE, RoHS, FCC, UKCA
- **Dimension:** L76mm×W44mm×H32mm

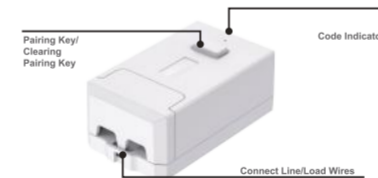

Do not place Receiver controller in metal enclosure.

Important note: Isolate power before connecting receiver. Failure to do so can cause electric shock, fire or other hazards.

3

3. Installation and Combination (For one way receiver)

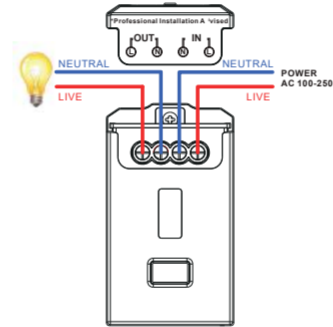

***Work on 230 V mains supply shall only be carried out by Licensed Electricians.**

4

4. Installation and Combination (For two way receiver)

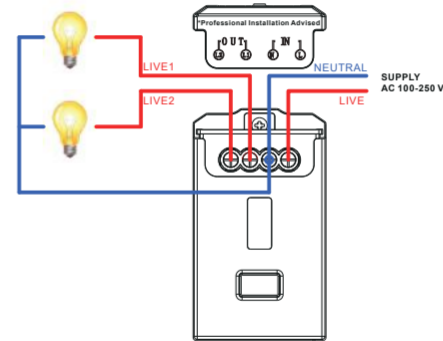

***Work on 230 V mains supply shall only be carried out by Licensed Electricians.**

5

5. Pairing Method

The receivers need to be paired with ECO-NEWLEAF wireless kinetic switches. The pairing method is: hold the receivers "pairing key" for about 3 seconds, release the "pairing key" while the red indicator light turns on, and then press a button of the wireless switch once (do not press quickly or continuously).

The red indicator goes off, which means that pairing is successful. Then we can control receiver by the switch.

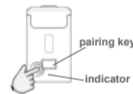

- Step1: Connect receiver to supply
- Step2: Hold "pairing key" 3 seconds
- Step3: Release it when red light is on
- Step4: Press wireless kinetic switch once
- Step5: Finished paired process



Note: When receiver goes into pairing mode and if no switch is paired, then the receiver will exit pairing mode after 60s and the red indicator goes off.

6. Clearing Paired switches

Long press "pairing key"(about 6 seconds), release it until the red indicator from on to off, cleared when it blinks 3 times.

6

Guide d'installation



COMMUTATEUR ET RÉCEPTEUR SANS FIL

NOTE:
Le commutateur ne peut pas fonctionner seul, doit être couplé avec notre récepteur



Pour éviter tout choc électrique lors de l'installation du récepteur, veuillez débrancher la tension secteur (couper le disjoncteur) avant l'installation. Le non-respect des instructions d'installation peut provoquer un incendie ou d'autres dangers. N'essayez pas d'entretenir ou de réparer le produit vous-même. Nous recommandons l'installation par un électricien qualifié uniquement. Ne continuez pas à utiliser le produit s'il est visiblement endommagé.

*** Les travaux sur l'alimentation secteur 230 V ne doivent être effectués que par des électriciens agréés.**

1

1. Switch Paramètres techniques

- **Mode d'alimentation:** Mode d'alimentation
- **Fréquence de travail:** 433MHz
- **Clés numériques:** 1,2,3 clés
- **Couleur:** Blanc/Noir/Argent
- **Vie:** 100000 fois
- **Distance:** 30m (intérieur), 80m (extérieur)
- **Niveau imperméable à l'eau:** IP65
- **Poids:** 80g
- **Certification:** CE, RoHS, FCC, UKCA
- **Dimension:** L86mm * W86mm * H14mm



Avertissement: La distance de fonctionnement peut varier lorsque les récepteurs sont installés dans un boîtier IP ou en raison d'autres facteurs tels que le nombre de murs ou d'intrusions entre la ligne de visée du récepteur et le commutateur.

2

2. Paramètres techniques du

- **Consommation d'énergie:** <0.1W
- **Working Tempetour:** -20°C - 55°C
- **Storag Kapasiti:** 6 touches de commutation
- **Mode d'alimentation:** AC 100-250V, 50/60 Hz
- **Distance:** 30m (intérieur), 80m (extérieur)
- **Couleur:** Blanc
- **Poids:** 64g
- **Certification:** CE, RoHS, FCC, UKCA
- **Dimension:** L76mm×W44mm×H32mm

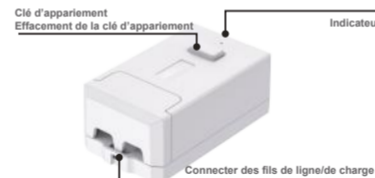

Ne placez pas le récepteur dans un boîtier métallique.
Remarque importante: Isolez l'alimentation avant de brancher le récepteur. Ne pas le faire peut provoquer un choc électrique, un incendie ou d'autres dangers.

3

3. Installation et combinaison (Pour récepteur aller simple)

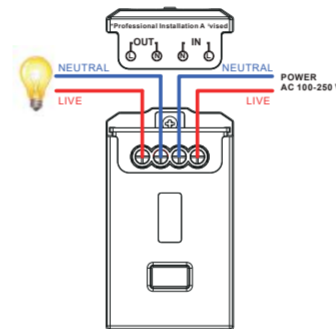

*Les travaux sur alimentation secteur 230V ne doivent être effectués que par des électriciens agréés.

4

4. Installation et combinaison (Pour récepteur bidirectionnel)

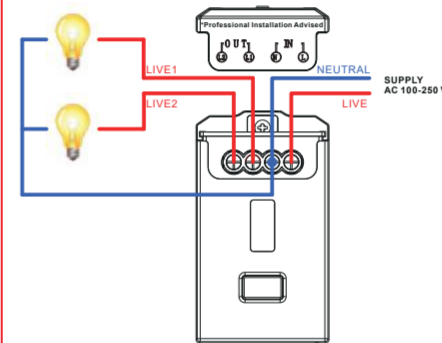

*Les travaux sur alimentation secteur 230V ne doivent être effectués que par des électriciens agréés.

5

5. Méthode d'appariement des commutateurs et des récepteurs

Le récepteur sans fil doit être couplé avec des commutateurs cinétiques sans fil ECO-NEWLEAF. La méthode d'appariement consiste à maintenir la «touche d'appariement» du récepteur pendant environ 3 secondes, à relâcher la « touche d'appariement » lorsque le voyant rouge s'allume, puis à appuyer une fois sur un bouton de l'interrupteur cinétique sans fil (n'appuyez pas rapidement ou continuellement). L'indicateur rouge se déclenche, ce qui signifie que l'appariement est réussi. Ensuite, nous pouvons contrôler le récepteur par l'interrupteur enfoncé.

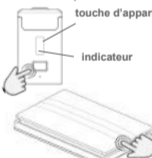

- Étape 1: Connecter le récepteur à l'alimentation
- Étape 2: Maintenez « touche d'appariement » 3S
- Étape 3: Relâchez-le lorsque le voyant rouge est allumé
- Étape 4: Appuyez une fois sur les commutateurs cinétiques sans fil
- Étape 5: Processus jumelé terminé

Remarque: Lorsque le récepteur passe en mode d'appariement et qu'aucune action n'est requise pour les commutateurs, le récepteur quitte le mode d'appariement après 60 secondes et l'indicateur rouge s'éteint.

6. Effacement des commutateurs jumelés

Appuyez longuement sur « touche d'appariement » (environ 6 secondes), jusqu'à ce que l'indicateur rouge de marche à arrêt puis relâchez-le, effacé lorsqu'il clignote 3 fois.

6

Deutsch

Installationsanleitung



DRAHTLOSER SCHALTER & EMPFÄNGER

NOTIZ:
Der Schalter kann nicht alleine arbeiten,
muss mit unserem Empfänger gekoppelt werden



Um einen Stromschlag während der Installation des Empfängers zu vermeiden, trennen Sie bitte vor der Installation die Netzspannung (Leistungsschalter ausschalten). Die Nichtbeachtung der Installationsanweisungen kann zu Bränden oder anderen Gefahren führen. Versuchen Sie nicht, das Produkt selbst zu warten oder zu reparieren. Wir empfehlen die Installation nur durch einen qualifizierten Elektriker. Betreiben Sie das Produkt nicht weiter, wenn es sichtbare Schäden aufweist.

*** Arbeiten am 230-V-Netz dürfen nur von konzessionierten Elektrikern durchgeführt werden.**

1

1. Schalten Sie die technischen Parameter um

- **Power-Modell** : Selbstversorgt
- **Arbeitsfrequenz** : 433MHz
- **Zifferntasten** : 1,2,3 tasten
- **Farbe** : Weiß/Schwarz/Silber
- **Lebensdauer** : 100000 mal
- **Distanz** : 30m (innen), 80m (außen)
- **Wasserwaage** : IP65
- **Gewicht** : 80g
- **Zertifizierung** : CE, RoHS, FCC, UKCA
- **Abmessungen** : L86mm * W86mm * H14mm



Haftungsausschluss: Die Betriebsreichweite kann variieren, wenn die Empfänger in einer IP-zertifizierten Box installiert sind oder aufgrund anderer Faktoren, wie z. B. wie viele Wände oder Eindringlinge sich zwischen der Sichtlinie des Empfängers und des Schalters befinden.

2

2. Technische Parameter des

- **Energieverbrauch** : <0.1W
- **Arbeitstemperatur** : -20°C - 55°C
- **Speicherkapazität** : 6 Schaltasten
- **Power-Modell** : AC 100-250V, 50/60 Hz
- **Distance** : 30m (innen), 80m (außen)
- **Farbe** : Weiß
- **Gewicht** : 64g
- **Zertifizierung** : CE, RoHS, FCC, UKCA
- **Abmessungen** : L76mm×W44mm×H32mm



Stellen Sie den Empfänger nicht in ein Metallgehäuse.
Wichtiger Hinweis: Trennen Sie die Stromversorgung, bevor Sie den Empfänger anschließen. Andernfalls kann es zu Stromschlägen, Bränden oder anderen Gefahren kommen.

3

3. Installationsmethode und Kombinationsmethode (Für Einwegempfänger)

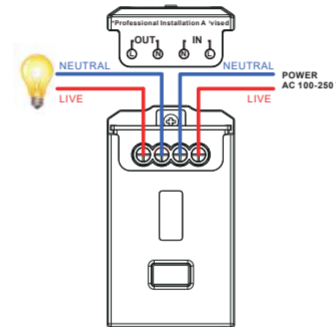

***Arbeiten am 230V-Netz dürfen nur von konzessionierten Elektrofachkräften durchgeführt werden.**

4

4. Installationsmethode und Kombinationsmethode (Für Zwei-Wege-Empfänger)

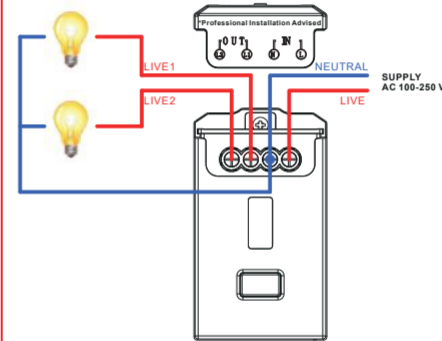

***Arbeiten am 230V-Netz dürfen nur von konzessionierten Elektrofachkräften durchgeführt werden.**

5

5. Kopplungsmethode von Schaltern und Empfängern

Der drahtlose Empfänger muss mit ECO-NEWLEAF drahtlosen kinetischen Schaltern gekoppelt werden. Die Kopplungsmethode besteht darin, den „Kopplungsschlüssel“ des Empfängers etwa 3 Sekunden lang zu halten, den „Kopplungsschlüssel“ loszulassen, wenn die rote Anzeigelampe aufleuchtet, und dann a zu drücken Taste des drahtlosen kinetischen Schalters einmal (drücken Sie nicht schnell oder kontinuierlich). Die rote Anzeige erlischt, was bedeutet, dass die Kopplung erfolgreich war. Dann können wir den Empfänger durch den gedrückten Schalter steuern.



- Schritt 1: Schließen Sie den Empfänger an die Versorgung an
- Schritt 2: Halten Sie den 'Kopplungsschlüssel' 3 Sekunden lang gedrückt
- Schritt 3: Lassen Sie es los, wenn das rote Licht leuchtet
- Schritt 4: Drücken Sie einmal die drahtlosen kinetischen Schalter
- Schritt 5: Abgeschlossener Pairing-Prozess

Hinweis: Wenn der Empfänger in den Pairing-Modus wechselt und keine Aktion für Schalter erfolgt, verlässt der Empfänger den Pairing-Modus nach 60 Sekunden und die rote Anzeige erlischt.

6. Gepaarte Schalter löschen

Drücken Sie lange auf die „Pairing-Taste“ (ca. 6 Sekunden), bis die rote Anzeige von ein nach aus wechselt, und lassen Sie sie dann los, wenn sie 3 Mal blinkt.

6

Guida d'installazione



INTERRUTTORE E RICEVITORE SENZA FILI

NOTA:
L'interruttore non può funzionare da solo, deve essere accoppiato con il nostro ricevitore



Per evitare scosse elettriche durante l'installazione del ricevitore, scollegare la tensione di rete (spegnere l'interruttore automatico) prima dell'installazione. La mancata osservanza delle istruzioni di installazione può causare incendi o altri pericoli. Non tentare di riparare o riparare il prodotto da soli. Si consiglia l'installazione solo da parte di un elettricista qualificato. Non continuare a utilizzare il prodotto se è visibilmente danneggiato.

*** I lavori con alimentazione di rete a 230 V devono essere eseguiti solo da elettricisti autorizzati.**

1

1. Cambia i parametri tecnici

- **Modalità di alimentazione** : Mode d'alimentation
- **Frequenza di lavoro** : 433MHz
- **Chiavi numeriche** : 1,2,3 chiavi
- **Colore** : Bianco/Nero/Argento
- **Tutta la vita** : 100000 fois
- **Distanza** : 30m (interno), 80m (esterno)
- **Impermeabile** : IP65
- **Peso** : 80g
- **Certificazione** : CE, RoHS, FCC, UKCA
- **Dimensione** : L86mm * W86mm * H14mm



Dichiarazione di non responsabilità: la distanza operativa può variare quando i ricevitori sono installati in un involucro IP o a causa di altri fattori come il numero di pareti o le intrusioni tra la linea di vista del ricevitore e lo switch.

2

2. Parametri tecnici del ricevitore

- **Consumo di energia** : <0.1W
- **Temperatura di lavoro** : -20°C - 55°C
- **Capacità di memoria** : 6 touches de commutation
- **Modalità di alimentazione** : AC 100-250V, 50/60 Hz
- **Distanza** : 30 m (interno), 80 m (esterno)
- **Colore** : Bianco
- **Peso** : 64g
- **Certificazione** : CE, RoHS, FCC, UKCA
- **Dimensione** : L76mm×W44mm×H32mm



Non collocare il ricevitore in una custodia di metallo.
Nota importante: isolare l'alimentazione prima di collegare il ricevitore. In caso contrario, potrebbero verificarsi scosse elettriche, incendi o altri pericoli.

3

3. Metodo di installazione e metodo di combinazione (Per ricevitore unidirezionale)

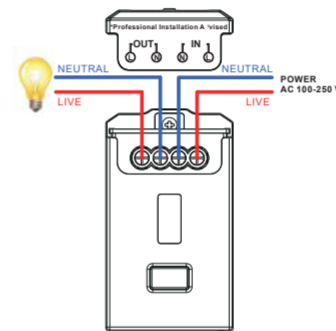

*I lavori sulla rete 230V devono essere eseguiti solo da elettricisti autorizzati.

4

4. Metodo di installazione e metodo di combinazione (Per ricevitore bidirezionale)

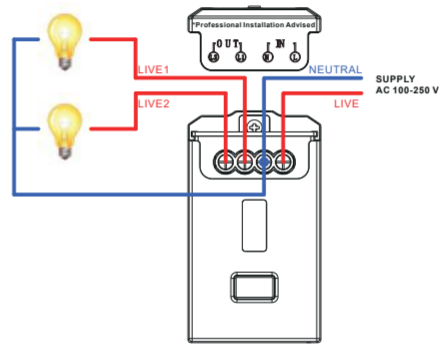

*I lavori sulla rete 230V devono essere eseguiti solo da elettricisti autorizzati.

5

5. Metodo di associazione

Il ricevitore wireless deve essere accoppiato con gli interruttori cinetici wireless ECO-NEWLEAF. Il metodo di accoppiamento consiste nel tenere premuto il "tasto di accoppiamento" del ricevitore per circa 3 secondi, rilasciare il "tasto di accoppiamento" quando la spia rossa si accende, quindi premere un pulsante dell'interruttore cinetico wireless una volta (non premere rapidamente o continuamente). L'indicatore rosso si spegne, il che significa che l'accoppiamento è andato a buon fine. Quindi possiamo controllare il ricevitore premendo l'interruttore.



- Passaggio 1: collegare il ricevitore all'alimentazione
- Passaggio 2: tenere premuto il "tasto di associazione" per 3 secondi
- Passaggio 3: rilasciarlo quando la luce rossa è accesa
- Passaggio 4: premere una volta gli interruttori cinetici wireless
- Passaggio 5: processo di associazione terminato

Nota: quando il ricevitore entra in modalità di accoppiamento e nessuna azione per gli interruttori, il ricevitore uscirà dalla modalità di accoppiamento dopo 60 secondi e l'indicatore rosso si spegnerà.

6. Accoppiamento chiaro

Premere a lungo il "tasto di associazione" (circa 6 secondi), fino a quando l'indicatore rosso si accende e si spegne, quindi rilasciarlo, cancellato quando lampeggia 3 volte.

6

Español

Guía de instalación



INTERRUPTOR AUTOALIMENTADO Y RECEPTOR

NOTA:
El interruptor no puede funcionar solo, se debe adquirir a mayores el receptor inalámbrico



Para evitar choque eléctrico durante la instalación del receptor, desconecte la tensión de red (corte el interruptor automático) antes de la instalación. El incumplimiento de estas instrucciones de seguridad puede causar incendios u otros peligros. No intente reparar el producto por su cuenta. Se recomienda la instalación por parte de un profesional. No utilice el producto si está defectuoso o visiblemente deteriorado.

*** Las instalaciones a 110V-240V deben ser realizadas por electricistas cualificados.**

1. Especificaciones del interruptor

- Alimentación :Energía generada por pulsación
- Frecuencia : 433 MHz
- Teclas :1, 2, 3
- Color : Blanco
- Ciclos de vida :100000 ciclos
- Distancia: 30m (interno), 80m (externo)
- Grado IP :IP65
- Peso :80g
- Certificación : CE, RoHS, FCC, UKCA
- Dimension : L86mm * W86mm * H14mm



NOTA: el alcance puede variar si los receptores son instalados en cajas cerradas o debido a otros factores, como por ejemplo el número de paredes u objetos entre el receptor y el interruptor.

2

2. Especificaciones del receptor

- Consumo de energía <0.1W
- Temperatura ambiente: -20°C - 55°C
- Memoria:6 teclas de interruptor
- Modo de alimentación :AC 100-250V, 50/60 Hz
- Distancia: 30 m (interno), 80 m (externo)
- Color : Blanco
- Peso :64g
- Certificación :CE, RoHS, FCC, UKCA
- Dimension :L76mm×W44mm×H32mm

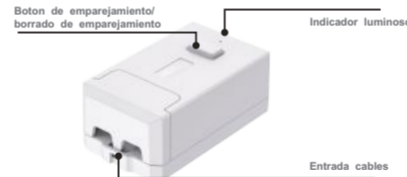

No colocar el receptor en cajas de metal.
Nota importante: cortar la corriente antes de la conexión. En caso contrario, se pueden producir incendios, electrocuciones u otros peligros.

3

3. Instalación y cableado (Para receptor de un canal)

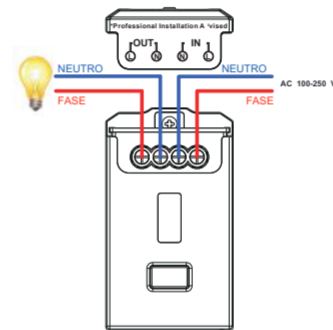

4

4. Instalación y cableado (Para receptor de dos canales)

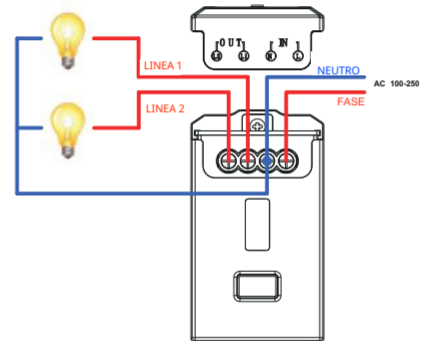

5

5. Modo de emparejamiento

El receptor inalámbrico debe ser emparejado con el interruptor autoalimentado piezoeléctrico. El modo de emparejamiento consiste en pulsar el "botón de emparejamiento" del receptor durante 3 segundos, manteniéndolo pulsado hasta que se enciende el indicador LED. Acto seguido, deje de pulsar el botón del receptor y pulse el botón del interruptor (no mantener pulsado). El indicador del receptor se apagará, lo que significa que el emparejamiento tuvo éxito. A partir de ese momento, se puede operar el interruptor normalmente.



- Paso 1: conectar el receptor a la corriente
- Paso 2: mantener pulsado el "botón de emparejamiento" durante 3 segundos.
- Paso 3: soltar el botón cuando se enciende la luz
- Paso 4: pulsar una tecla del interruptor autoalimentado
- Paso 5: emparejamiento finalizado

Nota: cuando el receptor está en modo emparejamiento y no se asocia con ningún interruptor, este saldrá de dicho modo tras 60 segundos y el indicador LED se apagará.

6. Borrar emparejamiento

Mantener pulsado el "botón de emparejamiento" (6 segundos aprox.), esperar a que la luz se encienda y se apague. La memoria se borra tras un ciclo de 3 encendidos/apagados.

6